

WSZYSTKO W **NATURALNYM** PORZĄDKU



CZĘŚĆ A.

PODSTAWOWE ELEMENTY SYMBOLIKI MIASTA OLSZTYN

- A.1 SYMBOLIKA MIASTA OLSZTYN.
FORMY PODSTAWOWE
- A.2 BUDOWA I PROPORCJE ZESTAWIONYCH ZE SOBĄ
SYMBOLI MIASTA OLSZTYN
- A.3 SYMBOLE MIASTA OLSZTYN NA SIATCE MODUŁOWEJ
- A.4 POLE PODSTAWOWE ZESTAWIONYCH SYMBOLI
- A.5 POLE OCHRONNE ZESTAWIONYCH SYMBOLI
- A.6 FORMA PODSTAWOWA SYMBOLU MIASTA OLSZTYN
- A.7 BUDOWA I PROPORCJE SYMBOLU MIASTA OLSZTYN
- A.8 SYMBOL MIASTA OLSZTYN NA SIATCE MODUŁOWEJ
- A.9 POLE PODSTAWOWE I POLE OCHRONNE
SYMBOLU MIASTA OLSZTYN
- A.10 TŁO MARKI
- A.11 KOLORYSTYKA PODSTAWOWA
- A.12 KOLORYSTYKA UZUPEŁNIAJĄCA
SYMBOLU MIASTA OLSZTYN
- A.13 KOLORYSTYKA UZUPEŁNIAJĄCA
SYMBOLU MIASTA OLSZTYN
- A.14 WIELKOŚĆ MINIMALNA, SKALOWANIE ZNAKU
- A.15 FORMY NIEDOZWOLONE
- A.16 FORMA PODSTAWOWA
SYMBOLU OIGRÓD Z NATURY
- A.17 FORMA UZUPEŁNIAJĄCA SYMBOLU OIGRÓD Z NATURY
- A.18 BUDOWA I PROPORCJE
SYMBOLU OIGRÓD Z NATURY
- A.19 SYMBOL OIGRÓD Z NATURY NA SIATCE MODUŁOWEJ
- A.20 POLE PODSTAWOWE I POLE OCHRONNE
SYMBOLU OIGRÓD Z NATURY
- A.21 TŁO MARKI
- A.22 KOLORYSTYKA PODSTAWOWA
- A.23 KOLORYSTYKA UZUPEŁNIAJĄCA
SYMBOLU OIGRÓD Z NATURY
- A.24 KOLORYSTYKA UZUPEŁNIAJĄCA
SYMBOLU OIGRÓD Z NATURY
- A.25 WIELKOŚĆ MINIMALNA, SKALOWANIE ZNAKU
- A.26 FORMY NIEDOZWOLONE
- A.27 TYPOGRAFIA PODSTAWOWA
- A.28 TYPOGRAFIA UZUPEŁNIAJĄCA
- A.29 STOPKA MIEJSKA
- A.30 STOPKA MIEJSKA – BUDOWA I PROPORCJE
- A.31 STOPKA MIEJSKA NA ARKUSZACH FORMATU „A”
- A.32 STOPKA MIEJSKA NA ARKUSZACH FORMATU „B”
- A.33 UMIESZCZANIE SYMBOLIKI MIASTA NA TŁACH
- A.34 SYMBOLIKA MIEJSKA BUDOWA I PROPORCJE
- A.35 SYMBOLE MIASTA NA PRZYKŁADOWYCH ARKUSZACH

CZĘŚĆ B.

MATERIAŁY PROMOCYJNE

- B.1 ULOTKA FORMATU DL
- B.2 ULOTKA FORMATU DL INSTYTUCJI PODLEGŁYCH
- B.3 ULOTKA FORMATU DL BUDOWA I PROPORCJE
- B.4 PLAKAT FORMATU B0, B1, B2
- B.5 PLAKAT FORMATU B0, B1, B2 INSTYTUCJI PODLEGŁYCH
- B.6 PLAKAT FORMATU B0, B1, B2 BUDOWA I PROPORCJE
- B.7 ULOTKA POD WYKROJNIK
- B.8 ROLLUP MIEJSKI
- B.9 ROLLUP INSTYTUCJI PODLEGŁYCH

SYMBOLIKA MIASTA OLSZTYN. FORMY PODSTAWOWE

W skład symboliki miasta Olsztyn wchodzi dwa odrębne symbole – symbol miasta OLSZTYN oraz symbol O!GRÓD Z NATURY.

Symbol miasta Olsztyn może wystąpić w zestawieniu z symbolem O!GRÓD Z NATURY w ściśle określonych proporcjach.

Zestawienie obu symboli służy do projektowania elementów symboliki miasta Olsztyn oraz nośników identyfikacji i ich standardów, zgodnie ze ściśle określonymi normami.

Szczegółowy opis form podstawowych dla każdego symbolu z osobna, został przedstawiony na kartach A.6 oraz A.16.



BUDOWA I PROPORCJE ZESTAWIONYCH ZE SOBĄ SYMBOLI MIASTA OLSZTYN

Karta przedstawia sposób konstrukcji zestawionych symboli, bazujący na zależnościach wielkościowych wynikających z wysokości symbolu słońca w znaku graficznym.

Budowa i proporcje każdego symbolu z osobna, została rozpisana na kartach A.7 oraz A.18.



Moduł konstrukcyjny (a) – kwadrat o boku równym wysokości symbolu słońca w znaku graficznym.

SYMBOLE MIASTA OLSZTYN NA SIATCE MODUŁOWEJ

Karta przedstawia oba symbole miasta Olsztyn ułożone na siatce modułowej.

Siatka modułowa określa podstawowe proporcje i wielkości w budowie znaku graficznego i logotypu. Stosowana jest w przypadku odwzorowania ich na powierzchniach wielkoformatowych, gdzie zastosowanie formy elektronicznej jest niemożliwe.

Modułem konstrukcyjnym jest kwadrat o boku równym wysokości symbolu słońca w znaku graficznym.

Szczegółowa siatka modułowa dla każdego symbolu z osobna, została rozpisana na kartach A.8 oraz A.19.



Moduł konstrukcyjny – kwadrat o boku równym wysokości symbolu słońca w znaku graficznym.

POLE PODSTAWOWE ZESTAWIONYCH SYMBOLI

Podstawowe zasady posługiwania się symbolami miasta Olsztyn określa reguła pola podstawowego oraz obszaru ochronnego.

Pole podstawowe określa minimalny zamknięty obszar wokół znaku, w którym to dany znak ma być użyty.

Pole podstawowe dla każdego symbolu z osobna, zostało opisane na kartach A.9 oraz A.20.

zasada konstrukcji pola podstawowego



Moduł konstrukcyjny – kwadrat o boku równym ¼ wysokości symbolu słońca w znaku graficznym.

POLE OCHRONNE ZESTAWIONYCH SYMBOLI

Obszar ochronny jest obszarem wokół znaku, w którym nie może pojawić się żadna obca forma graficzna, jak i tekstowa.

Pole ochronne dla każdego symbolu z osobna, zostało opisane na kartach A.9 oraz A.20.

zasada konstrukcji pola ochronnego



Moduł konstrukcyjny – kwadrat o boku równym $\frac{1}{4}$ wysokości symbolu słońca w znaku graficznym.

FORMA PODSTAWOWA SYMBOLU MIASTA OLSZTYN

Symbol miasta Olsztyn stanowi połączenie znaku graficznego w wersji podstawowej (tzw. logo) z zapisem graficznym nazwy miasta (tzw. logotypem). Służy do projektowania elementów symboliki miasta Olsztyn oraz nośników identyfikacji i ich standardów, zgodnie ze ściśle określonymi normami.

Podstawowa kolorystyka symbolu to:

- żółty (symbol słońca),
- ceglasto-czerwony (symbol zamku),
- jasny zielony (symbol natury),
- błękitny (symbol jezior),
- szary (logotyp).

Dopuszcza się stosowanie znaku graficznego w kolorystyce uzupełniającej, zgodnie ze ściśle określonymi normami (patrz strony A.12, A.13).

Niedopuszczalna jest jakakolwiek ingerencja w jego formę graficzną i kolorystyczną. Przy wykorzystywaniu znaku graficznego należy stosować wyłącznie jego wzorzec graficzny z zachowaniem norm stosowania.



BUDOWA I PROPORCJE SYMBOLU MIASTA OLSZTYN

Karta przedstawia sposób konstrukcji symbolu miasta Olsztyn bazujący na zależnościach wielkościowych wynikających z wysokości symbolu słońca w znaku graficznym.



Moduł konstrukcyjny (a) – kwadrat o boku równym wysokości symbolu słońca w znaku graficznym.

SYMBOL MIASTA OLSZTYN NA SIATCE MODUŁOWEJ

Karta przedstawia symbol miasta Olsztyn ułożony na siatce modułowej.

Siatka modułowa określa podstawowe proporcje i wielkości w budowie znaku graficznego i logotypu. Stosowana jest w przypadku odwzorowania ich na powierzchniach wielkoformatowych, gdzie zastosowanie formy elektronicznej jest niemożliwe.

Modułem konstrukcyjnym jest kwadrat o boku równym wysokości symbolu słońca w znaku graficznym.



Moduł konstrukcyjny – kwadrat o boku równym wysokości symbolu słońca w znaku graficznym.

POLE PODSTAWOWE I POLE OCHRONNE SYMBOLU MIASTA OLSZTYN

Podstawowe zasady posługiwania się symbolem miasta Olsztyn określa reguła pola podstawowego oraz obszaru ochronnego.

Pole podstawowe określa minimalny zamknięty obszar wokół znaku, w którym to dany znak ma być użyty.

Obszar ochronny jest obszarem wokół znaku, w którym nie może pojawić się żadna obca forma graficzna, jak i tekstowa.

zasada konstrukcji pola podstawowego



zasada konstrukcji pola ochronnego



Moduł konstrukcyjny – kwadrat o boku równym ¼ wysokości symbolu słońca w znaku graficznym.

TŁO MARKI

Symbol miasta Olsztyn występuje zawsze na białym tle z zastosowaniem pola podstawowego znaku określonego na stronie A.9.

W przypadku wersji monochromatycznej dopuszczalne jest zastosowanie tła wynikającego z kolorystyki podstawowej znaku (patrz strona A.13)



KOLORYSTYKA PODSTAWOWA

Kolorystyka znaku jest istotnym czynnikiem kształtującym tożsamość i sposób postrzegania marki. Kolory znaku oraz elementów systemu identyfikacji powinny być jak najbardziej zbliżone do kolorów określonych w Pantone, niezależnie od techniki reprodukcji.

Podstawowa kolorystyka symbolu to:

- żółty (symbol słońca),
- ceglasto-czerwony (symbol zamku),
- jasny zielony (symbol natury),
- błękitny (symbol jezior),
- szary (logotyp).

Tabela kolorystyczna zawiera odwzorowanie kolorów dla kilku przykładowych technik wykonania. W przypadku technik wykonania nie ujętych w tabeli należy dobierać kolory (lub mieszać składniki) tak, aby były maksymalnie zbliżone do podstawowych kolorów firmowych. W tym celu należy każdorazowo wykonywać próby kolorystyczne.



kolor / technika reprodukcji	PANTONE C / U	CMYK	RGB	RAL	Folia ORACAL	Folia AVERY
1. ŻÓŁTY	109 C / U	C:0 M:10 Y:100 K:0	R:250 G:220 B:0	1021	022 / 022M	525G / 525M
2. CEGLASTO-CZERWONY	Warm Red C / U	C:0 M:75 Y:90 K:0	R:205 G:85 B:45	3024	047 / 047M	514G / 514M
3. JASNY ZIELONY	376 C / U	C:50 M:0 Y:100 K:0	R:160 G:190 B:60	6018	063 / 063M	517G / 517M
4. BŁĘKITNY	2925 C / U	C:85 M:25 Y:0 K:0	R:65 G:145 B:210	5015	052 / 052M	510G / 510M
5. SZARY	431 C / U	C:10 M:0 Y:0 K:65	R:115 G:120 B:125	7046	073 / 073M	530G / 530M

UWAGA! Kolorystyka przedstawiona w opracowaniu jest symulacją kolorów z drukarki laserowej i służy jedynie celom ilustracyjnym. Kolory należy dobierać według podanych na karcie wartości.

KOLORYSTYKA UZUPEŁNIAJĄCA SYMBOLU MIASTA OLSZTYN

WARIANTY ACHROMATYCZNE

Karta przedstawia warianty achromatyczne symbolu miasta Olsztyn. Wykorzystuje się je, gdy zastosowanie wersji pełnokolorowej jest niemożliwe ze względów technologicznych.

Przykładem zastosowania kolorystyki achromatycznej jest wydruk z drukarek czarno-białych, faks, tłoczenie, grawerunek itp.

kolorystyka achromatyczna pozytywowa



kolorystyka achromatyczna negatywowa



UWAGA! Prostokąty opisujące znaki nie stanowią ich integralnej części – symulują jedynie tło.

KOLORYSTYKA UZUPEŁNIAJĄCA SYMBOLU MIASTA OLSZTYN

WARIANTY MONOCHROMATYCZNE

Karta przedstawia warianty monochromatyczne symbolu miasta Olsztyn. Wykorzystuje się je, gdy zastosowanie wersji pełnokolorowej jest niemożliwe ze względów technologicznych bądź estetycznych.

Przykładem zastosowania rozwiązań monochromatycznych są wydruki o ograniczonej ilości kolorów, nadruki na materiałach reklamowych których kolor odpowiada kolorystyce podstawowej (przedstawionej na karcie A.11).

kolorystyka monochromatyczna szara
(pozytywowa / negatywowa)



kolorystyka monochromatyczna jasno zielona
(pozytywowa / negatywowa)



kolorystyka monochromatyczna ceglasto-czerwona
(pozytywowa / negatywowa)



kolorystyka monochromatyczna błękitna
(pozytywowa / negatywowa)



kolorystyka monochromatyczna żółta
(negatywowa)



UWAGA! Prostokąty opisujące znaki nie stanowią ich integralnej części – symulują jedynie tło.

WIELKOŚĆ MINIMALNA, SKALOWANIE ZNAKU

Wielkością minimalną symbolu miasta Olsztyn jest wartość „h”, która wynosi 7 mm.

Symbol należy skalować proporcjonalnie, w całości, nie rozdzielając poszczególnych elementów. Skalując należy uwzględnić jego pole ochronne, co umożliwi zachowanie wszystkich wartości plastycznych.



UWAGA! Zasada minimalnej wartości oraz zasada skalowania znaku wraz z jego polem ochronnym jest jednakowa dla wszystkich wersji kolorystycznych.

FORMY NIEDOZWOLONE

Dla prawidłowego funkcjonowania i spójności plastycznej symbolu miasta Olsztyn niedopuszczalna jest jakkolwiek ingerencja w jego formę graficzną i kolorystyczną.

Przykłady niedopuszczalnego zastosowania symbolu:

- stosowanie form niezgodnych z normami,
- zniekształcanie przez obracanie, rozciąganie, pochylanie itp.,
- zmiana proporcji,
- zmiana kolorystyki,
- zmiana typografii,
- umieszczanie zbyt blisko krawędzi płaszczyzny nośnika,
- umieszczanie w polu mniejszym niż dopuszczalne,
- ingerowanie obcą formą graficzną,
- umieszczanie na agresywnych polach,

Przy wykorzystywaniu symbolu miasta Olsztyn należy stosować wyłącznie jego wzorce graficzne dostępne w formie zapisu elektronicznego.

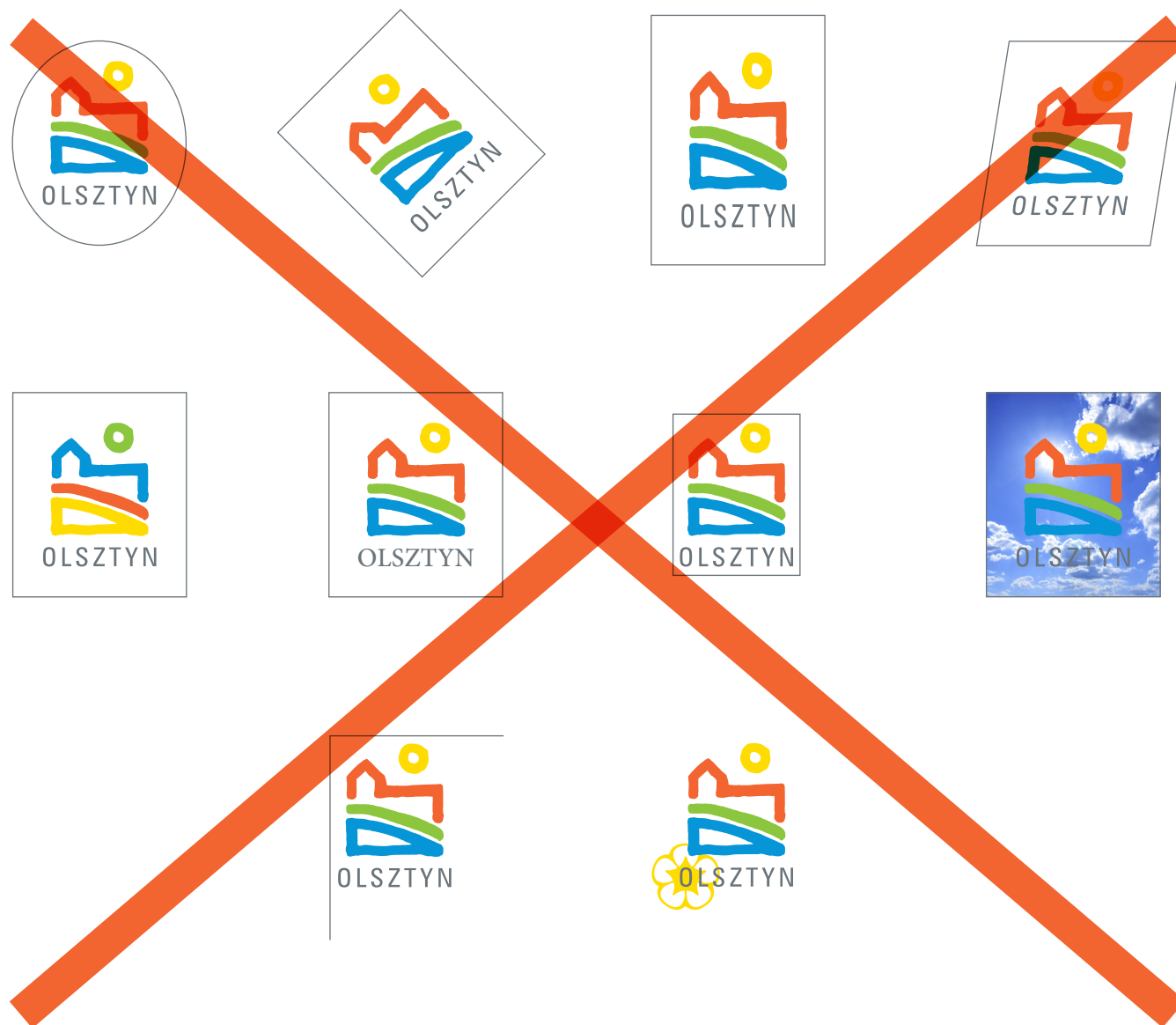

FORMA PODSTAWOWA SYMBOLU O!GRÓD Z NATURY

Symbol O!GRÓD Z NATURY stanowi połączenie znaku graficznego w wersji podstawowej (tzw. logo) z graficznym zapisem nazwy marketingowej (tzw. logotypem). Służy do projektowania elementów symboliki miasta Olsztyn oraz nośników identyfikacji i ich standardów, zgodnie ze ściśle określonymi normami.

Podstawowa kolorystyka znaku graficznego to:

- jasny zielony (górną część symbolu liścia),
- ciemny zielony (dolną część symbolu liścia).

Dopuszcza się stosowanie znaku graficznego w kolorystyce uzupełniającej, zgodnie ze ściśle określonymi normami (patrz strony A.23, A.24).

Niedopuszczalna jest jakakolwiek ingerencja w jego formę graficzną i kolorystyczną. Przy wykorzystywaniu znaku graficznego należy stosować wyłącznie jego wzorzec graficzny z zachowaniem norm stosowania.



FORMA UZUPEŁNIAJĄCA SYMBOLU O!GRÓD Z NATURY

Forma uzupełniająca symbolu O!GRÓD Z NATURY jest zbudowana z zestawienia znaku graficznego z logotypem w ściśle określonych proporcjach.

Służy do projektowania elementów symboliki miasta Olsztyn oraz nośników identyfikacji i ich standardów, zgodnie ze ściśle określonymi normami.

Niedopuszczalna jest jakakolwiek ingerencja w jego formę graficzną i kolorystyczną. Przy wykorzystywaniu znaku graficznego należy stosować wyłącznie jego wzorzec graficzny z zachowaniem norm stosowania.

The image shows a large green rounded rectangle with a white border. Inside the rectangle, the text 'O!GRÓD Z NATURY' is written in white, uppercase, sans-serif font. The text is centered and arranged in two lines: 'O!GRÓD' on the top line and 'Z NATURY' on the bottom line.

O!GRÓD
Z NATURY

BUDOWA I PROPORCJE SYMBOLU O!GRÓD Z NATURY

Karta przedstawia sposób konstrukcji symbolu O!GRÓD Z NATURY bazujący na zależnościach wielkościowych wynikających z $\frac{1}{3}$ wysokości znaku graficznego.

Na znak graficzny (liść) składają się cztery figury geometryczne (dwa kwadraty i dwa okręgi). Figury te ułożone są względem siebie w odpowiednich odległościach (przedstawionych na rysunku obok), po czym połączone w całość tworzą jeden element graficzny.

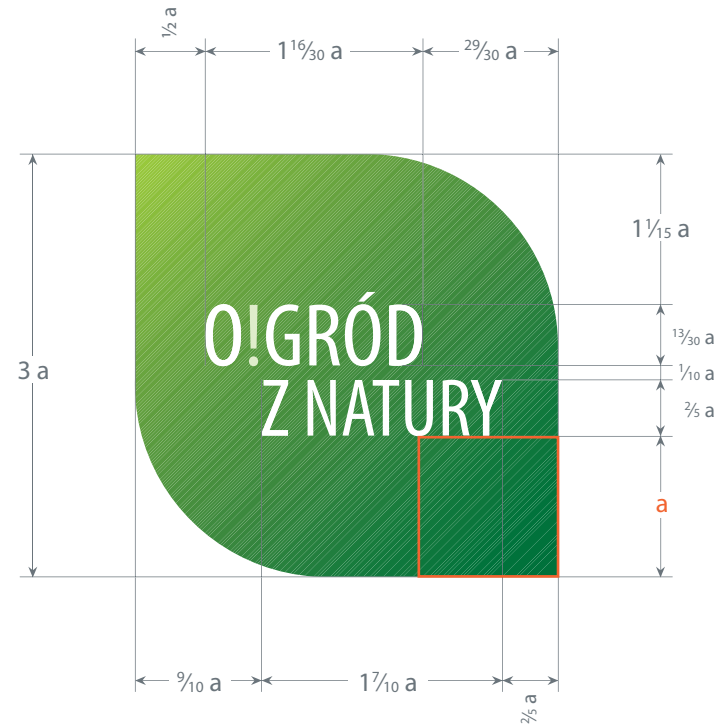

budowa i proporcje symbolu O!GRÓD Z NATURY

sposób konstrukcji znaku graficznego (liścia)

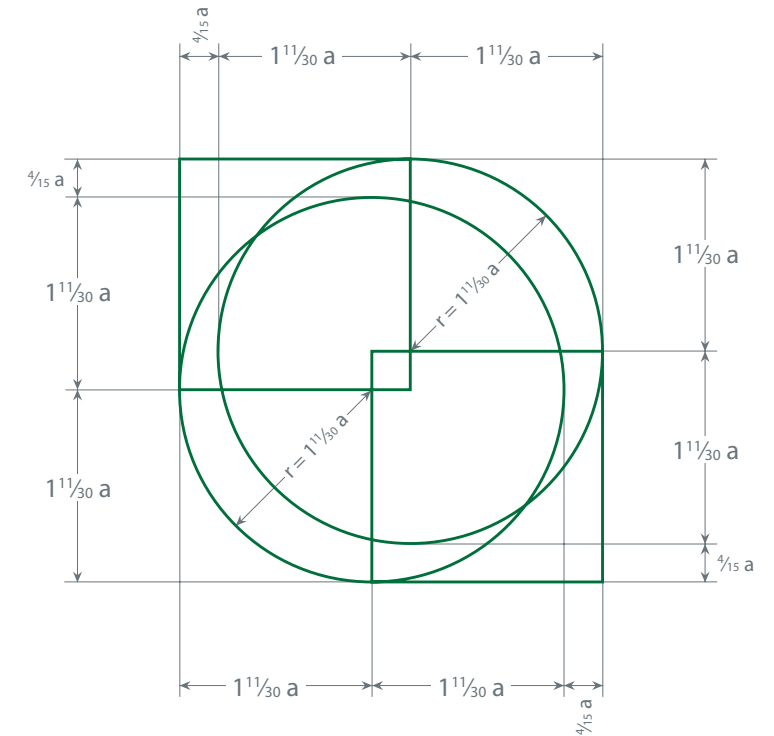

Moduł konstrukcyjny (a) – kwadrat o boku równym $\frac{1}{3}$ wysokości znaku graficznego.

SYMBOL O!GRÓD Z NATURY NA SIATCE MODUŁOWEJ

Karta przedstawia symbol O!GRÓD Z NATURY ułożony na siatce modułowej.

Siatka modułowa określa podstawowe proporcje i wielkości w budowie znaku graficznego i logotypu. Stosowana jest w przypadku odwzorowania ich na powierzchniach wielkoformatowych, gdzie zastosowanie formy elektronicznej jest niemożliwe.

Modułem konstrukcyjnym jest kwadrat o boku równym $\frac{1}{3}$ wysokości znaku graficznego.

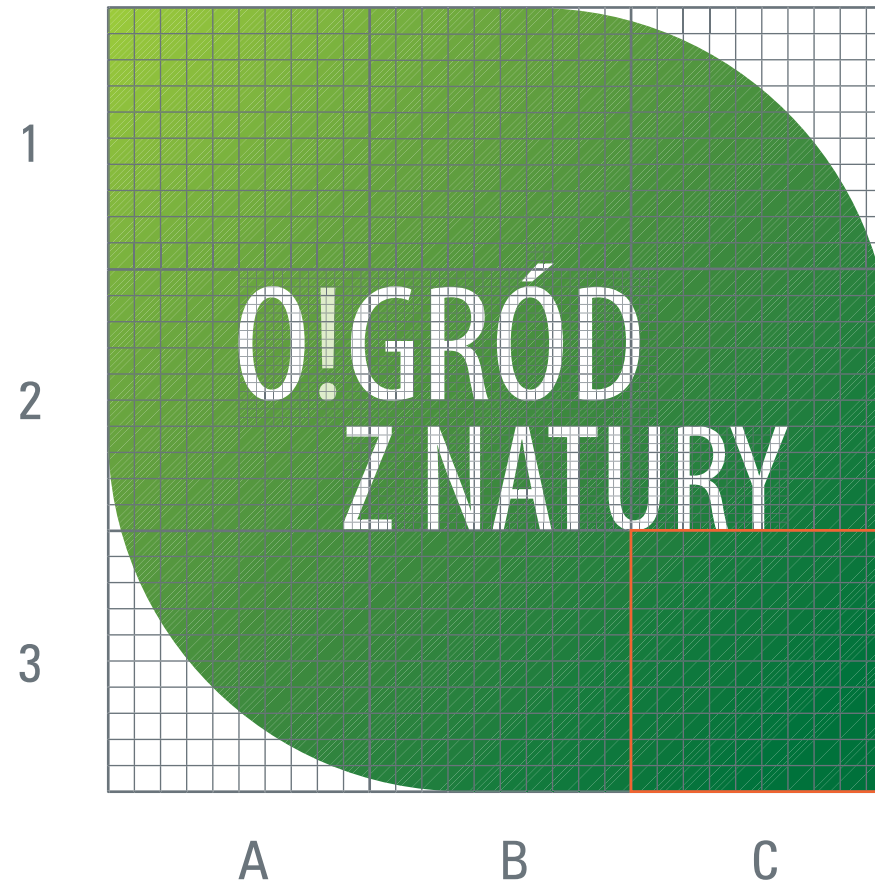

Moduł konstrukcyjny – kwadrat o boku równym $\frac{1}{3}$ wysokości znaku graficznego.

POLE PODSTAWOWE I POLE OCHRONNE SYMBOLU O!GRÓD Z NATURY

Podstawowe zasady posługiwania się symbolem O!GRÓD Z NATURY określa reguła pola podstawowego oraz obszaru ochronnego.

Pole podstawowe określa minimalny zamknięty obszar wokół znaku, w którym to dany znak ma być użyty.

Obszar ochronny jest obszarem wokół znaku, w którym nie może pojawić się żadna obca forma graficzna, jak i tekstowa.

zasada konstrukcji pola podstawowego



zasada konstrukcji pola ochronnego



Moduł konstrukcyjny – kwadrat o boku równym $\frac{1}{6}$ wysokości znaku graficznego.

TŁO MARKI

Symbol O!GRÓD Z NATURY występuje zawsze na białym tle z zastosowaniem pola podstawowego znaku określonego na stronie A.20.

W przypadku wersji monochromatycznej dopuszczalne jest zastosowanie tła wynikającego z kolorystyki podstawowej znaku (patrz strona A.24).



KOLORYSTYKA PODSTAWOWA

Kolorystyka znaku jest istotnym czynnikiem kształtującym tożsamość i sposób postrzegania marki. Kolory znaku oraz elementów systemu identyfikacji powinny być jak najbardziej zbliżone do kolorów określonych w Pantone, niezależnie od techniki reprodukcji.

Podstawowa kolorystyka symbolu to:

- jasny zielony (górną część symbolu liścia),
- ciemny zielony (dolną część symbolu liścia).
- biały (logotyp).

Tabela kolorystyczna zawiera odwzorowanie kolorów dla kilku przykładowych technik wykonania. W przypadku technik wykonania nie ujętych w tabeli należy dobrać kolory (lub mieszać składniki) tak, aby były maksymalnie zbliżone do podstawowych kolorów firmowych. W tym celu należy każdorazowo wykonywać próby kolorystyczne.

Znak graficzny w formie podstawowej ujęty jest za pomocą przejścia tonalnego (tzw. gradientu) między dwoma kolorami podstawowymi – jasno zielonym (górną część symbolu liścia) i ciemno zielonym (dolną część symbolu liścia).

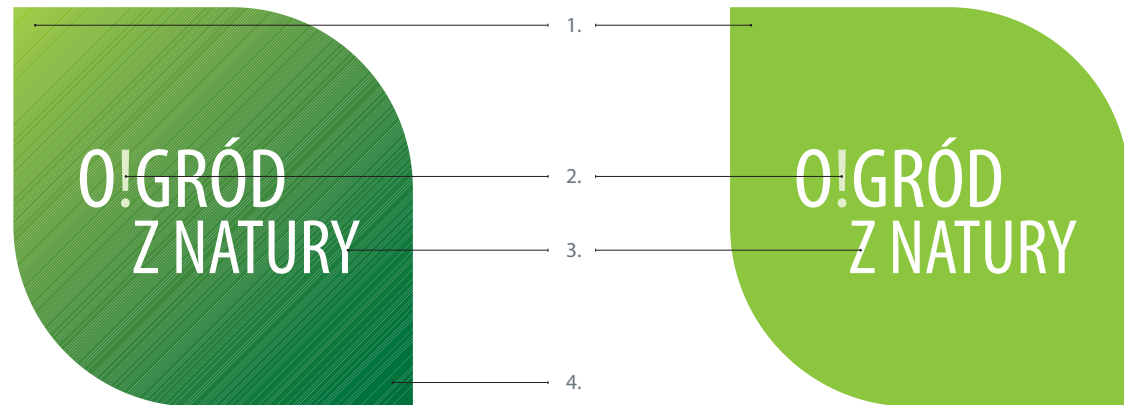

kolor / technika reprodukcji	PANTONE C / U	CMYK	RGB	RAL	Folia ORACAL	Folia AVERY
1. JASNY ZIELONY	376 C / U	C:50 M:0 Y:100 K:0	R:160 G:190 B:60	6018	063 / 063M	514G / 517M
2. JASNY ZIELONY (25%)	376 C / U (25%)	C:13 M:0 Y:25 K:0	R:232 G:239 B:208	9003	010 / 010M	501G / 501M
3. BIAŁY	–	C:0 M:0 Y:0 K:0	R:255 G:255 B:255	9003	010 / 010M	501G / 501M
4. CIEMNY ZIELONY	349 C / U	C:100 M:0 Y:90 K:40	R:27 G:107 B:61	–	–	–
GRADIENT LINIOWY	kolory 1. i 4.	kolory 1. i 4.	kolory 1. i 4.	–	–	–

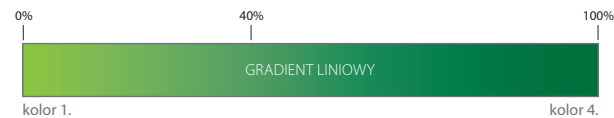

gradient liniowy
kąt: -45°
strzałka przerywana na rysunku obok przedstawia kierunek położenia gradientu

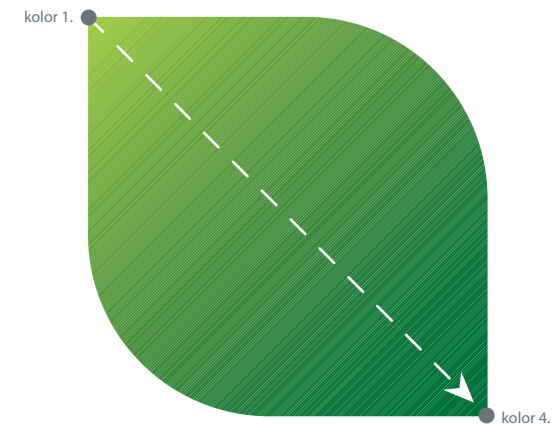

UWAGA! Kolorystyka przedstawiona w opracowaniu jest symulacją kolorów z drukarki laserowej i służy jedynie celom ilustracyjnym. Kolory należy dobrać według podanych na karcie wartości.

KOLORYSTYKA UZUPEŁNIAJĄCA SYMBOLU O!GRÓD Z NATURY

WARIANTY ACHROMATYCZNE

Karta przedstawia warianty achromatyczne symbolu O!GRÓD Z NATURY. Wykorzystuje się je, gdy zastosowanie wersji pełnokolorowej jest niemożliwe ze względów technologicznych.

Przykładem zastosowania kolorystyki achromatycznej jest wydruk z drukarek czarno-białych, faks, tłoczenie, grawerunek itp.

kolorystyka achromatyczna pozytywowa



kolorystyka achromatyczna negatywowa



KOLORYSTYKA UZUPEŁNIAJĄCA SYMBOLU O!GRÓD Z NATURY

WARIANTY MONOCHROMATYCZNE

Karta przedstawia warianty monochromatyczne symbolu O!GRÓD Z NATURY. Wykorzystuje się je, gdy zastosowanie wersji pełnokolorowej jest niemożliwe ze względów technologicznych bądź estetycznych.

Przykładem zastosowania rozwiązań monochromatycznych są wydruki o ograniczonej ilości kolorów, nadruki na materiałach reklamowych których kolor odpowiada kolorystyce podstawowej (przedstawionej na karcie A.22).

kolorystyka monochromatyczna szara
(pozytywowa / negatywowa)



kolorystyka monochromatyczna jasno zielona
(pozytywowa / negatywowa)



kolorystyka monochromatyczna ceglasto-czerwona
(pozytywowa / negatywowa)



kolorystyka monochromatyczna błękitna
(pozytywowa / negatywowa)



kolorystyka monochromatyczna żółta
(negatywowa)



UWAGA! Prostokąty opisujące znaki nie stanowią ich integralnej części – symulują jedynie tło.

WIELKOŚĆ MINIMALNA, SKALOWANIE ZNAKU

Wielkością minimalną symbolu O!GRÓD Z NATURY jest wartość „h”, która wynosi 7 mm.

Symbol należy skalować proporcjonalnie, w całości, nie rozdzielając poszczególnych elementów. Skalując należy uwzględnić jego pole ochronne, co umożliwi zachowanie wszystkich wartości plastycznych.



UWAGA! Zasada minimalnej wartości oraz zasada skalowania znaku wraz z jego polem ochronnym jest jednakowa dla wszystkich wersji kolorystycznych.

FORMY NIEDOZWOLONE

Dla prawidłowego funkcjonowania i spójności plastycznej symbolu O!GRÓD Z NATURY niedopuszczalna jest jakakolwiek ingerencja w jego formę graficzną i kolorystyczną.

Przykłady niedopuszczalnego zastosowania symbolu:

- stosowanie form niezgodnych z normami,
- zniekształcanie przez obracanie, rozciąganie, pochylanie itp.,
- zmiana proporcji,
- zmiana kolorystyki,
- zmiana typografii,
- umieszczanie zbyt blisko krawędzi płaszczyzny nośnika,
- umieszczanie w polu mniejszym niż dopuszczalne,
- ingerowanie obcą formą graficzną,
- umieszczanie na agresywnych polach,

Przy wykorzystywaniu symbolu O!GRÓD Z NATURY należy stosować wyłącznie jego wzorce graficzne dostępne w formie zapisu elektronicznego.

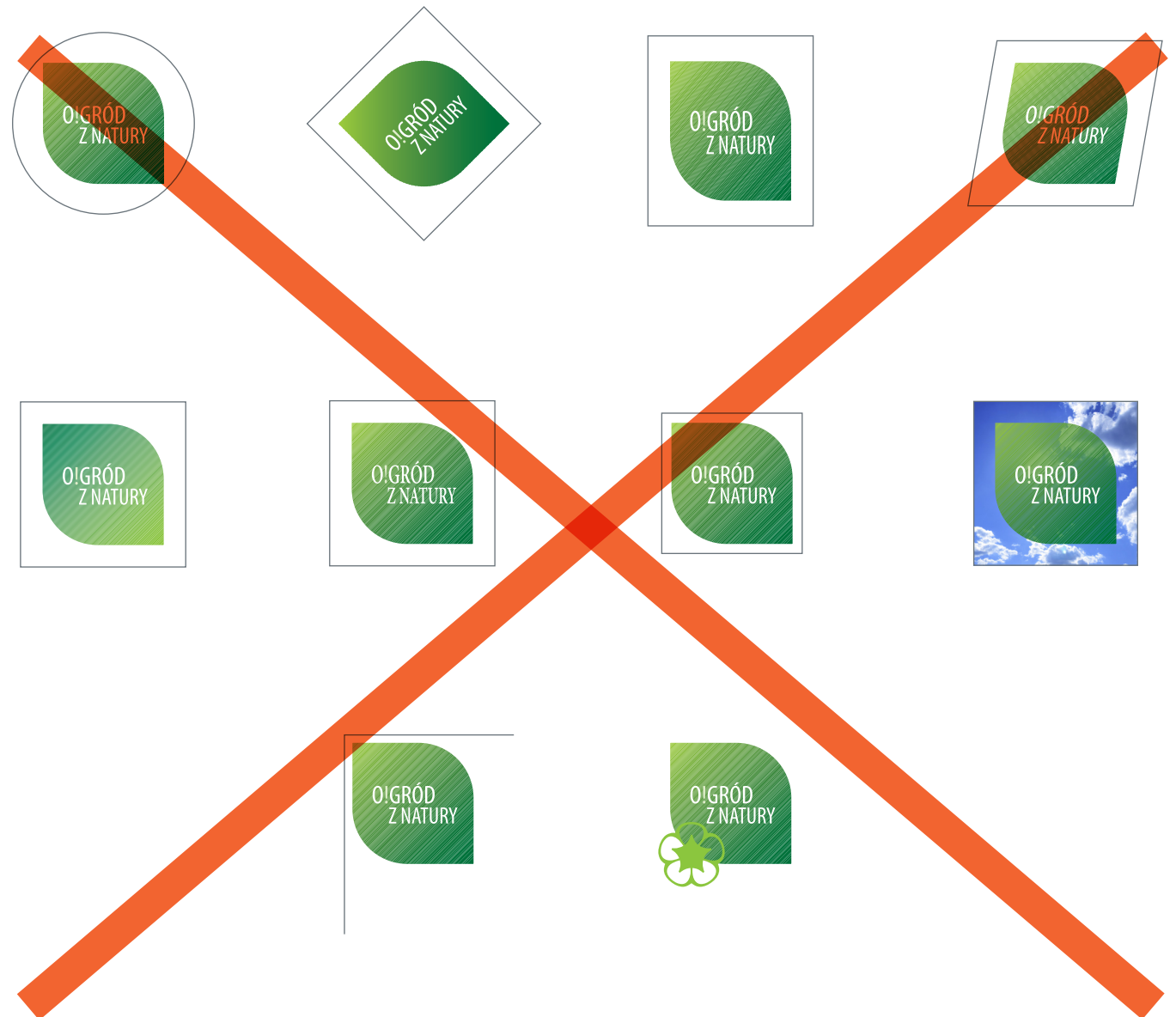

TYPOGRAFIA PODSTAWOWA

Liternictwo logotypu miasta Olsztyn zostało opisane krojem Zurich Condensed EU.

Do stworzenia logotypu O!GRÓD Z NATURY posłużył krój Myriad Pro Condensed.

Podstawowymi fontami w komunikacji marki jest rodzina Myriad Pro w odmianach. Obok przedstawiono kilka kroi z tej rodziny z opisaniem ich zastosowań.

Przy tworzeniu przekazu należy dbać o jego czytelność. Hasło powinno być pisane zdecydowanie większym krojem niż pozostałe bloki tekstowe.

Zurich Condensed EU – logotyp

OLSZTYN

Myriad Pro Condensed – logotyp

O!GRÓD Z NATURY

Myriad Pro Bold – tytuł, hasło

AĄBCĆDEĘFGHIJKLŁMNŃOÓPQRSŚTUVWXYZŹŻ
aąbcćdeęfghijklłmnńoópqrsśtuvwxyzźź
0123456789

Myriad Pro Regular – tytuł, hasło, tekst

AĄBCĆDEĘFGHIJKLŁMNŃOÓPQRSŚTUVWXYZŹŻ
aąbcćdeęfghijklłmnńoópqrsśtuvwxyzźź
0123456789

Myriad Pro Light – tekst

AĄBCĆDEĘFGHIJKLŁMNŃOÓPQRSŚTUVWXYZŹŻ
aąbcćdeęfghijklłmnńoópqrsśtuvwxyzźź
0123456789

Myriad Pro Condensed – tabele, przypisy

AĄBCĆDEĘFGHIJKLŁMNŃOÓPQRSŚTUVWXYZŹŻ
aąbcćdeęfghijklłmnńoópqrsśtuvwxyzźź
0123456789

Myriad Pro Light Condensed – tabele

AĄBCĆDEĘFGHIJKLŁMNŃOÓPQRSŚTUVWXYZŹŻ
aąbcćdeęfghijklłmnńoópqrsśtuvwxyzźź
0123456789

TYPOGRAFIA UZUPEŁNIAJĄCA

W przypadku komunikacji internetowej i w edytorach tekstu należy stosować zamiennik systemowy – Trebuchet.

Trebuchet Bold – tytuł, hasło

AĄBCĆDEĘFGHIJKLŁMNŃOÓPQRSŚTUVWXYZŹŻ
aąbcćdeęfghijklłmnńoópqrsśtuvwxyzźź
0123456789

Trebuchet Regular – tytuł, hasło, tekst

AĄBCĆDEĘFGHIJKLŁMNŃOÓPQRSŚTUVWXYZŹŻ
aąbcćdeęfghijklłmnńoópqrsśtuvwxyzźź
0123456789

STOPKA MIEJSKA

Stopka miejska jest obszarem graficznym występującym w dolnej części druków promocyjnych np. plakat, papier firmowy, ulotka, itp.

W skład stopki wchodzi oba zestawione ze sobą symbole (symbol miasta Olsztyn, symbol O!GRÓD Z NATURY) umiejscowione zawsze po lewej stronie arkusza oraz „belka” zawierająca adres internetowy, umiejscowiona po prawej stronie arkusza.

Stopka miejska występuje zawsze na białym tle.

Stopka powinna być używana zgodnie z kolorystyką podstawową ujętą na kartach A11, A22. W przypadku, gdy zastosowanie wersji pełnokolorowej jest niemożliwe ze względów technologicznych bądź estetycznych dopuszczalne jest zastosowanie kolorystyki uzupełniającej w wersji pozytywowej (karty A12, A13, A23, A24).

przykładowy druk promocyjny z zastosowaniem stopki miejskiej

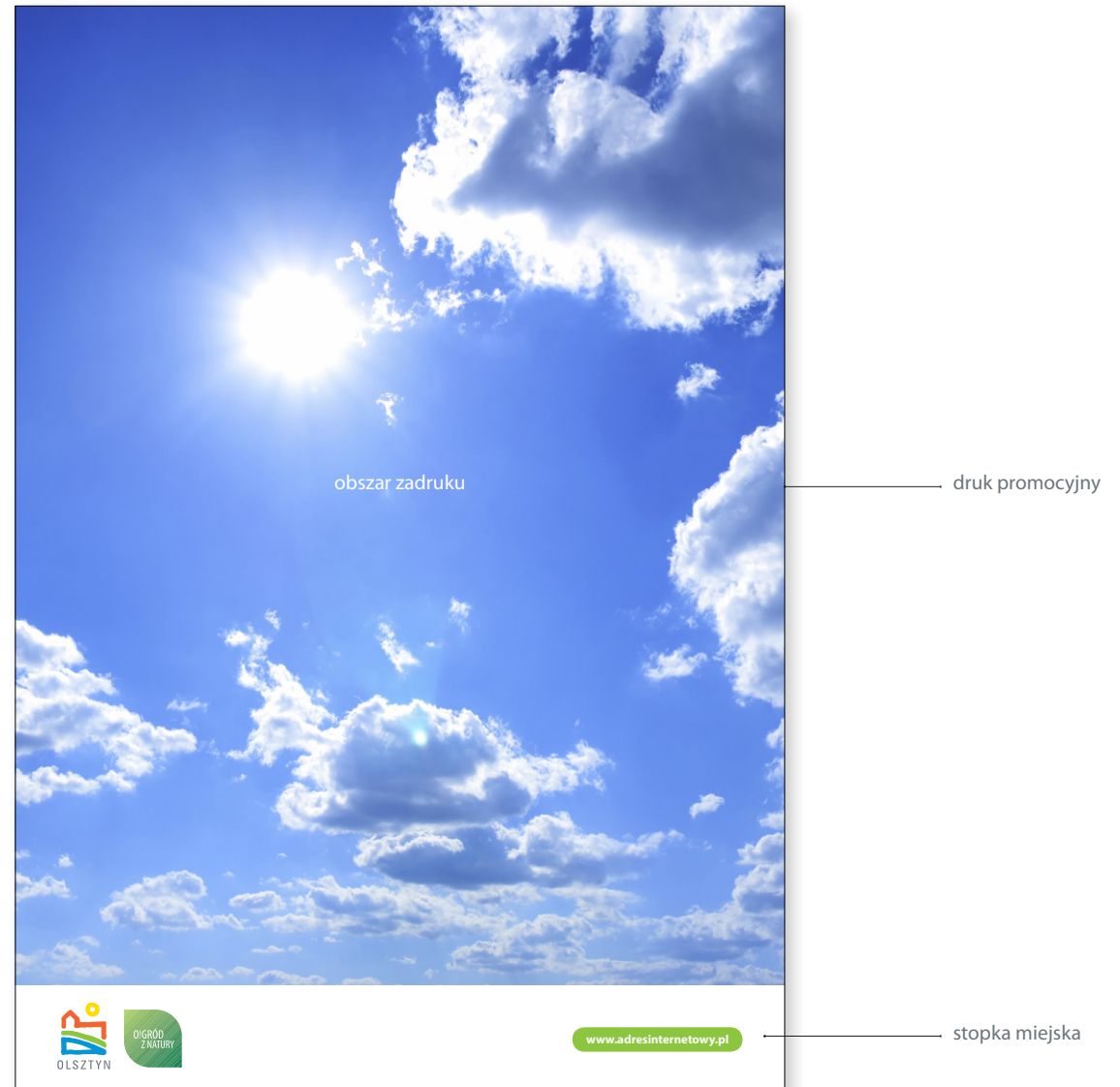

STOPKA MIEJSKA BUDOWA I PROPORCJE

Karta przedstawia sposób konstrukcji stopki miejskiej bazujący na zależnościach wielkościowych wynikających z wysokości symbolu słońca w znaku graficznym.

Szerokość „belki” zawierającej adres internetowy wynika z długości samego adresu z zachowaniem wartości przedstawionych obok.

Minimalna odległość między zestawionymi symbolami miasta, a „belką” z adresem internetowym wynosi 3a.

budowa i proporcje stopki miejskiej

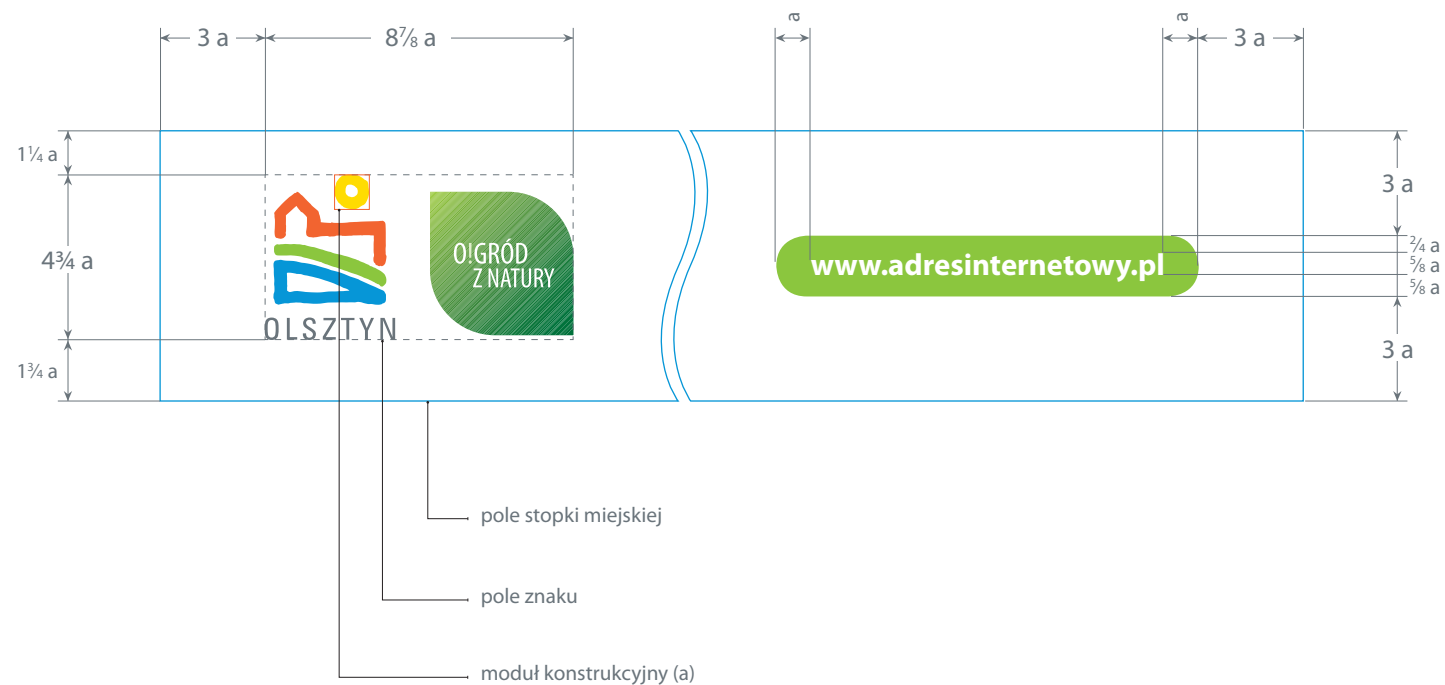

Moduł konstrukcyjny (a) – kwadrat o boku równym wysokości symbolu słońca w znaku graficznym.

STOPKA MIEJSKA NA ARKUSZACH FORMATU „A”

Karta przedstawia proporcje stopki miejskiej na arkuszach formatu „A”.

Wielkość Arkusza	Wysokość stopki przy układzie pionowym	Wysokość stopki przy układzie poziomym
A3	$\frac{1}{12} h$	$\frac{1}{10} h$
A4	$\frac{1}{10} h$	$\frac{1}{8} h$
A5	$\frac{1}{10} h$	$\frac{1}{8} h$

proporcje stopki miejskiej na arkuszach formatu „A” – pion

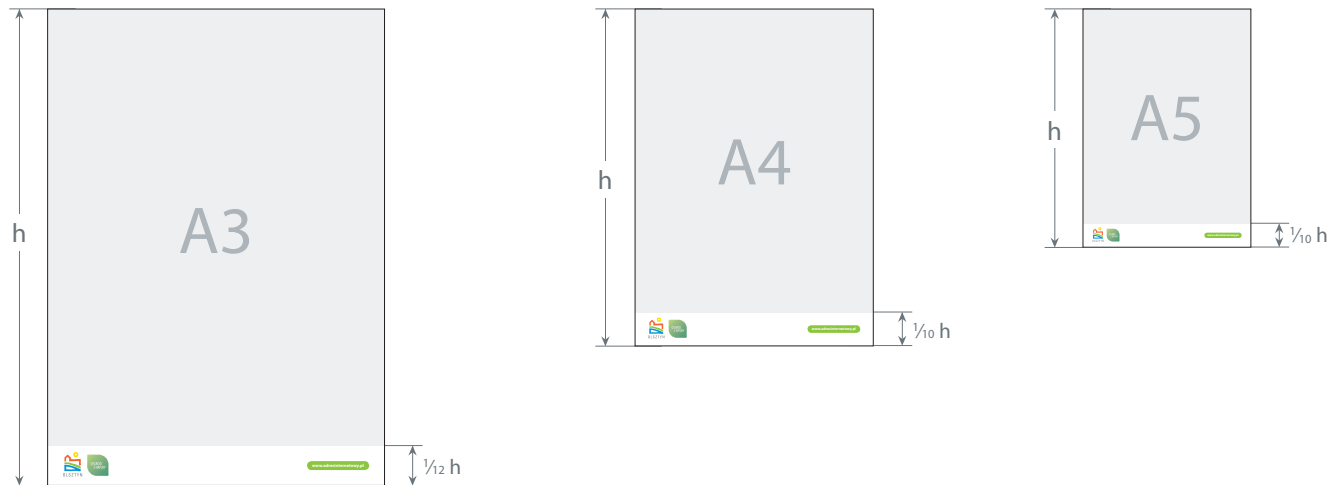

proporcje stopki miejskiej na arkuszach formatu „A” – poziom

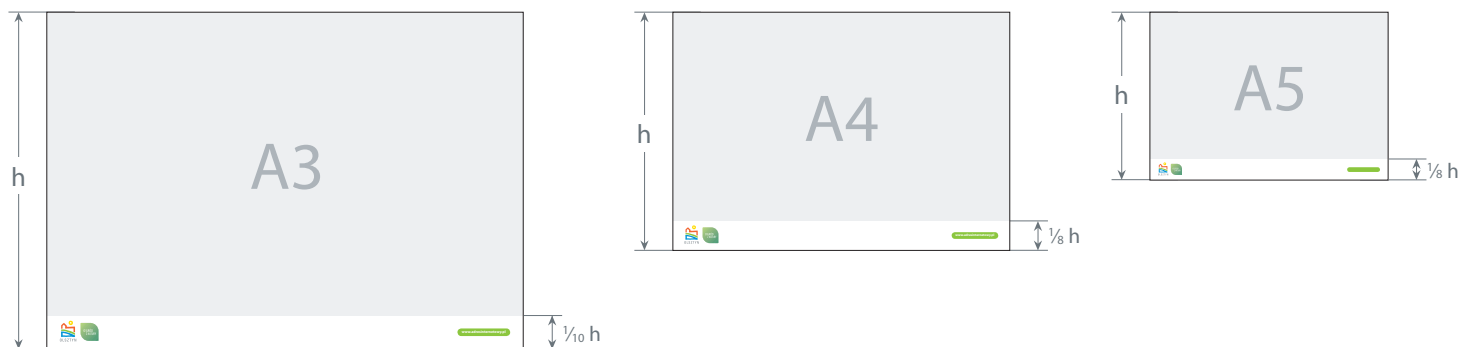

UWAGA! Wymiary podane w oparciu o wysokość arkusza – „h”

SKALA: 15%

STOPKA MIEJSKA NA ARKUSZACH FORMATU „B”

Karta przedstawia proporcje stopki miejskiej na arkuszach formatu „B”.

Wielkość Arkusza	Wysokość stopki przy układzie pionowym	Wysokość stopki przy układzie poziomym
B0	$\frac{1}{14} h$	$\frac{1}{10} h$
B1	$\frac{1}{14} h$	$\frac{1}{10} h$
B2	$\frac{1}{14} h$	$\frac{1}{10} h$

proporcje stopki miejskiej na arkuszach formatu „B” – pion

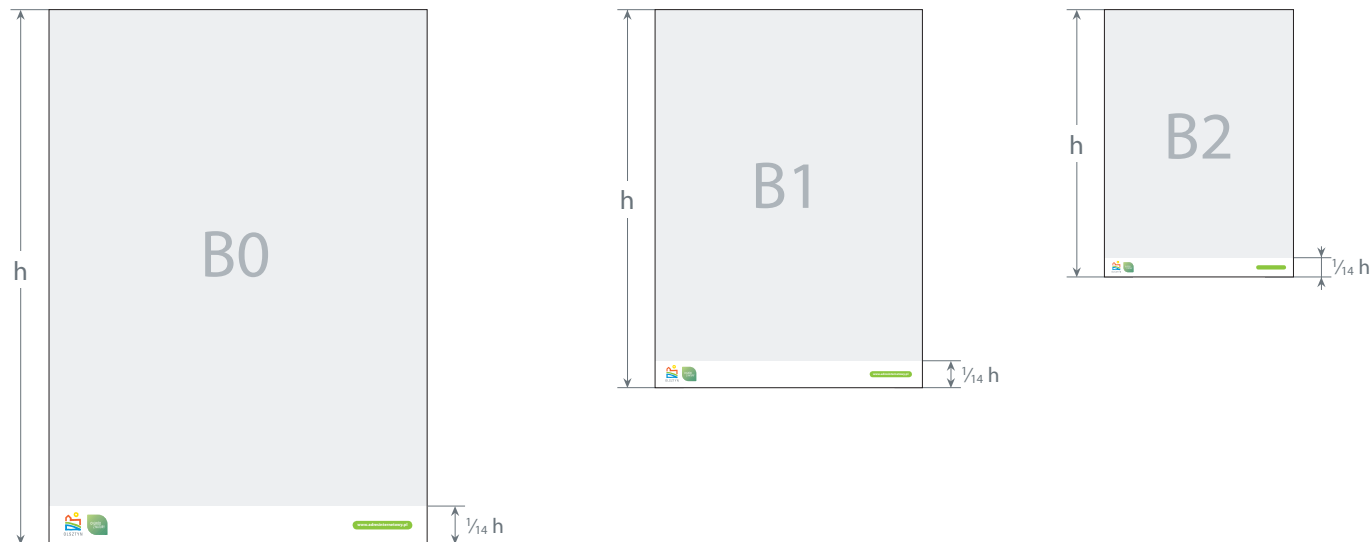

proporcje stopki miejskiej na arkuszach formatu „B” – poziom

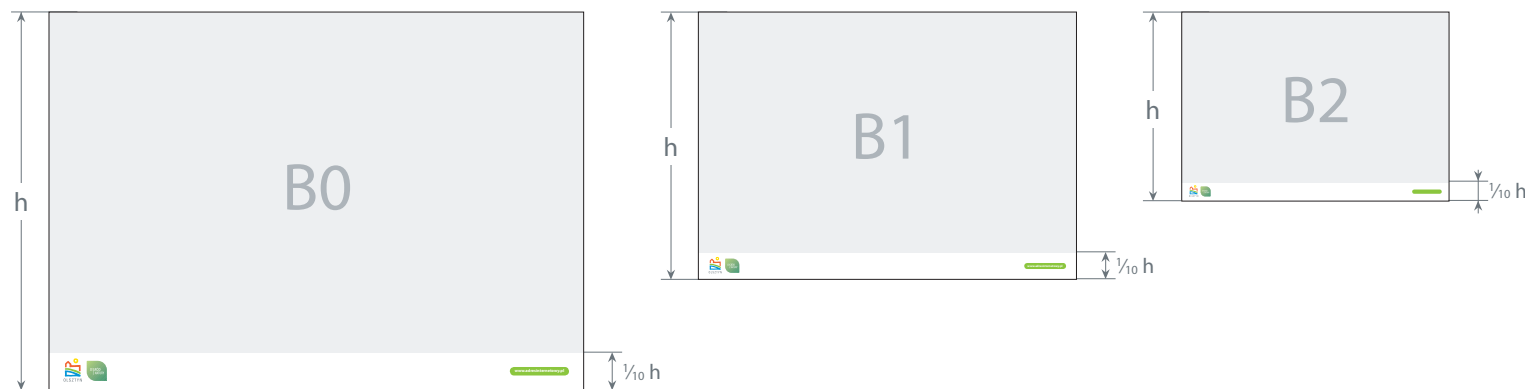

UWAGA! Wymiary podane w oparciu o wysokość arkusza – „h”
SKALA: 5%

UMIESZCZANIE SYMBOLIKI MIASTA NA TŁACH

Symbole miasta mogą wystąpić w górnej (wariant „A”) bądź dolnej (wariant „B”) części druków promocyjnych np. plakat, rollup, ulotka, itp.

W skład przedstawionej symboliki wchodzi: symbol miasta Olsztyn, symbol O!GRÓD Z NATURY umiejscowione zawsze po lewej stronie arkusza oraz „belka” zawierająca adres internetowy, umiejscowiona po prawej stronie arkusza.

Stopka powinna być używana zgodnie z kolorystyką podstawową ujętą na kartach A11, A22. W przypadku, gdy zastosowanie wersji pełnokolorowej jest niemożliwe ze względów technologicznych bądź estetycznych dopuszczalne jest zastosowanie kolorystyki uzupełniającej w wersji pozytywowej (karty A12, A13, A23, A24).

przykładowe druki promocyjne z zastosowaniem symboliki miejskiej



SYMBOLIKA MIEJSKA BUDOWA I PROPORCJE

Karta przedstawia sposób konstrukcji symboliki miejskiej, bazujący na zależnościach wielkościowych wynikających z wysokości symbolu słońca w znaku graficznym.

Szerokość „belki” zawierającej adres internetowy wynika z długości samego adresu z zachowaniem wartości przedstawionych obok.

Minimalna odległość między zestawionymi symbolami miasta, a „belką” z adresem internetowym wynosi $3a$.

Pole konstrukcyjne wyznacza odległość znaków graficznych od krawędzi arkusza.

budowa i proporcje

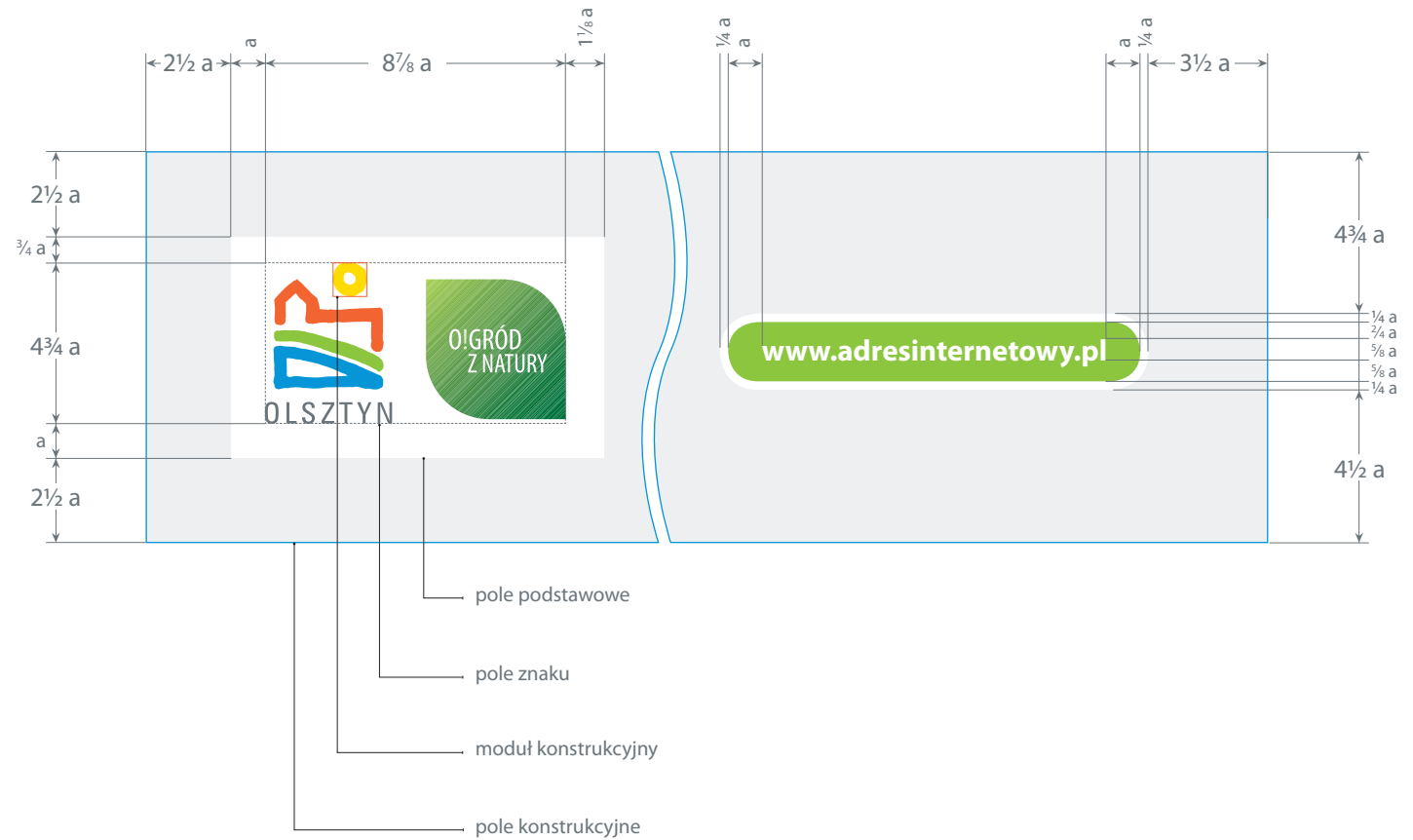

Moduł konstrukcyjny (a) – kwadrat o boku równym wysokości symbolu słońca w znaku graficznym.

SYMBOLE MIASTA NA PRZYKŁADOWYCH ARKUSZACH

Rozmiary symboliki miejskiej wytycza nam relacja pola konstrukcyjnego w stosunku do wysokości arkusza „h”.

Wielkość Arkusza	Wysokość pola konstrukcyjnego przy układzie pionowym	Wysokość pola konstrukcyjnego przy układzie poziomym
A3	$\frac{1}{6} h$	$\frac{1}{4} h$
A4	$\frac{1}{6} h$	$\frac{1}{4} h$
A5	$\frac{1}{6} h$	$\frac{1}{4} h$
B0	$\frac{1}{6} h$	$\frac{1}{4} h$
B1	$\frac{1}{6} h$	$\frac{1}{4} h$
B2	$\frac{1}{6} h$	$\frac{1}{4} h$
DL	$\frac{1}{6} h$	$\frac{1}{3} h$

Budowa i proporcje symboliki miejskiej z polem konstrukcyjnym przedstawia karta A.34

proporcje symboliki miejskiej na przykładowych arkuszach

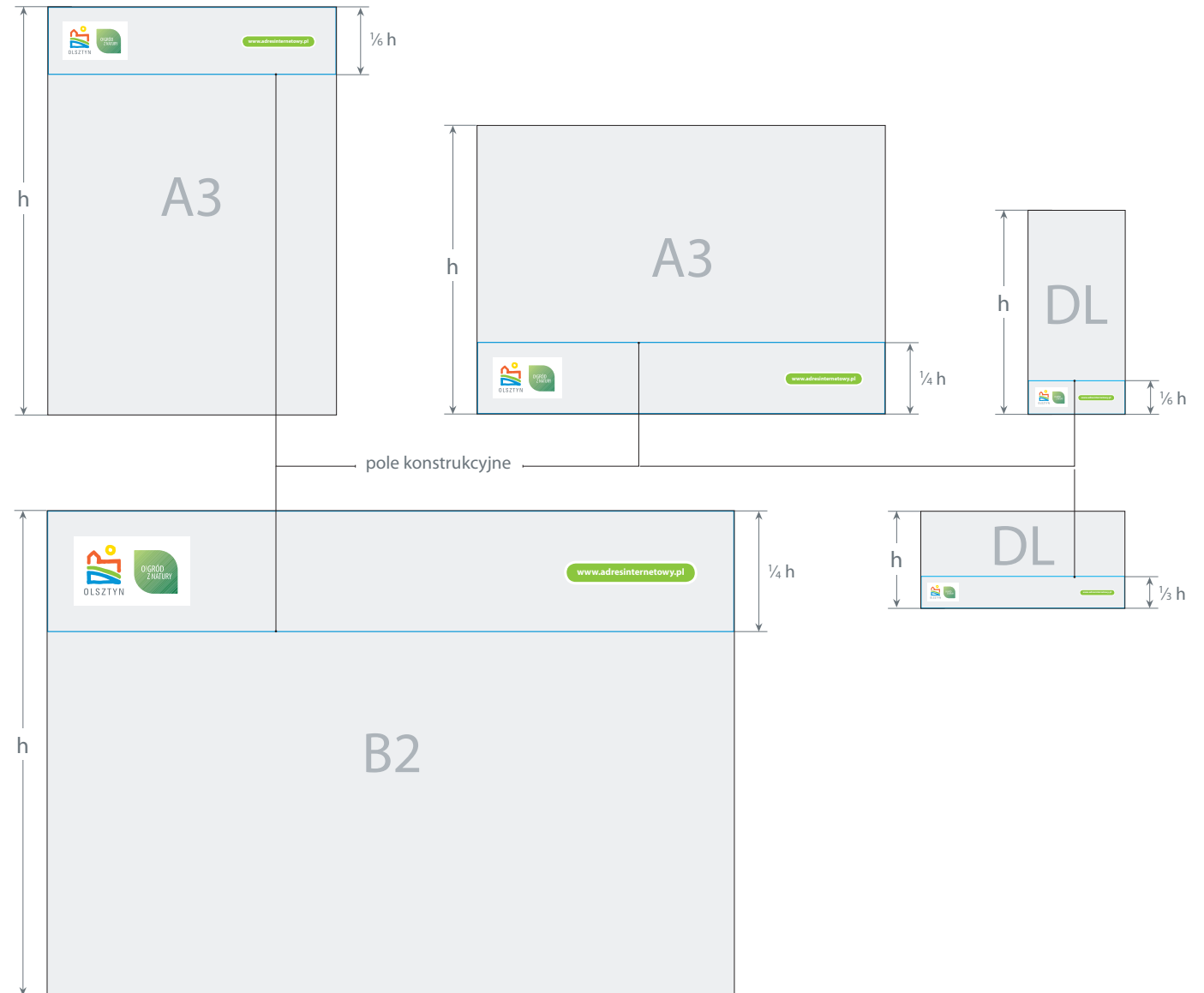

UWAGA! Wymiary podane w oparciu o wysokość arkusza – „h”
SKALA: 15%

MATERIAŁY PROMOCYJNE

ULOTKA FORMATU DL

Ulotka jest materiałem promocyjnym służącym do prezentacji instytucji. Składa się z części graficznej (u góry – w wersji pionowej, po stronie prawej – w wersji poziomej), przeznaczonej na materiał ilustracyjny oraz części merytorycznej (u dołu – w wersji pionowej, po stronie lewej – w wersji poziomej), z miejscem na hasło, treść oraz logo instytucji.

Ulotka powinna być używana zgodnie z kolorystyką podstawową ujętą na kartach A11, A22. W przypadku, gdy zastosowanie wersji pełnokolorowej jest niemożliwe ze względów technologicznych bądź estetycznych dopuszczalne jest zastosowanie kolorystyki uzupełniającej w wersji pozytywowej (karty A12, A13, A23, A24).

ulotka formatu DL – 100x210 – pion



ulotka formatu DL – 210x100 – poziom

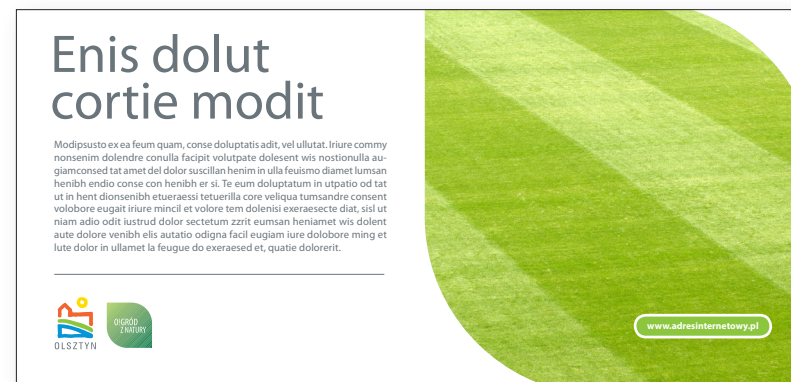

UWAGA! Wymiary podane w milimetrach

SKALA: 50%

MATERIAŁY PROMOCYJNE

ULOTKA FORMATU DL INSTYTUCJI PODLEGŁYCH

Ulotka jest materiałem promocyjnym służącym do prezentacji instytucji. Składa się z części graficznej (u góry – w wersji pionowej, po stronie prawej – w wersji poziomej), przeznaczonej na materiał ilustracyjny oraz części merytorycznej (u dołu – w wersji pionowej, po stronie lewej – w wersji poziomej), z miejscem na hasło, treść oraz logo instytucji.

Logo oraz adres instytucji podległych Miastu Olsztyn powinny znaleźć się w wyznaczonym miejscu.

Maksymalny rozmiar Logo instytucji podległej nie powinien przekroczyć 15 mm wysokości oraz 32 mm szerokości.

Kolorystyka ulotki powinna być zgodna z kolorystyką prezentowanej instytucji, ustaloną przez jej księgę identyfikacji.

ulotka formatu DL – 100x210 – pion



ulotka formatu DL – 210x100 – poziom

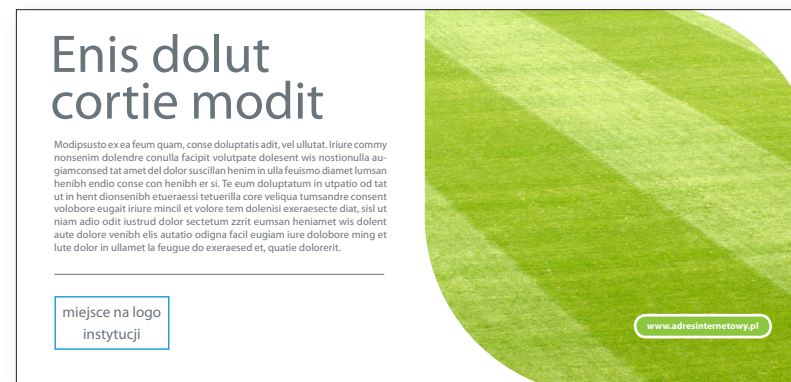

UWAGA! Wymiary podane w milimetrach

SKALA: 50%

MATERIAŁY PROMOCYJNE

ULOTKA FORMATU DL BUDOWA I PROPORCJE

Rozmiary symboliki miejskiej wytycza nam relacja pola konstrukcyjnego w stosunku do wysokości arkusza „h”.

Budowa i proporcje symboliki miejskiej z polem konstrukcyjnym przedstawia karta A.34

ulotka formatu DL – 100x210 – pion

ulotka formatu DL – 210x100 – poziom

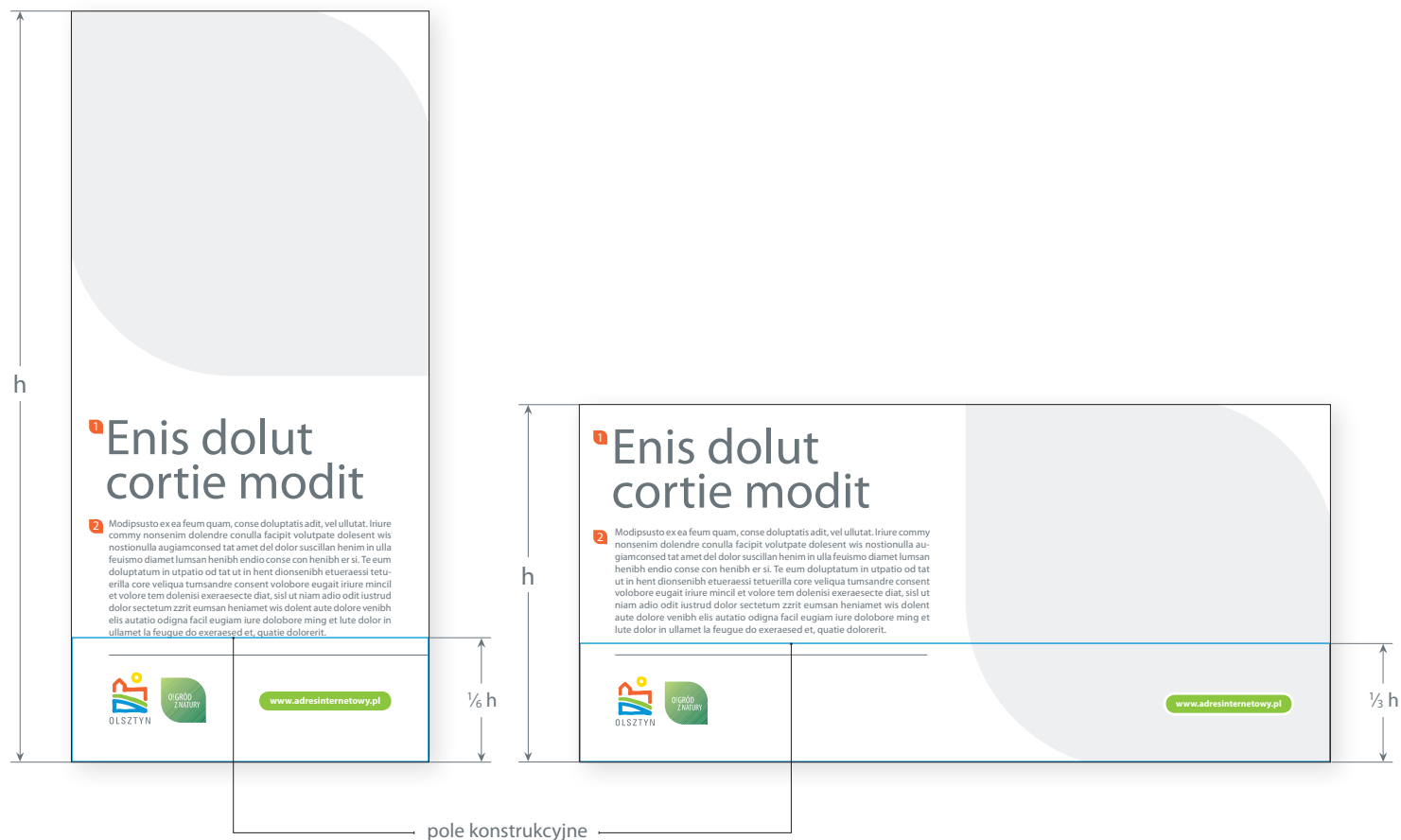

1 – Myriad Pro Regular – 40 pkt

2 – Myriad Pro Regular – 8 pkt

UWAGA! Wymiary podane w oparciu o wysokość arkusza – „h”

SKALA: 50%

MATERIAŁY PROMOCYJNE

PLAKAT FORMATU B0, B1, B2

Plakat jest ważnym elementem kształtującym wizerunek instytucji. Składa się z części graficznej (u góry – w wersji pionowej, po stronie prawej – w wersji poziomej), przeznaczonych na materiał ilustracyjny oraz części merytorycznej (u dołu – w wersji pionowej, po stronie lewej – w wersji poziomej), z miejscem na hasło, treść oraz logo instytucji.

Plakat powinien być używany zgodnie z kolorystyką podstawową ujętą na kartach A11, A22. W przypadku, gdy zastosowanie wersji pełnokolorowej jest niemożliwe ze względów technologicznych bądź estetycznych dopuszczalne jest zastosowanie kolorystyki uzupełniającej w wersji pozytywowej (karty A12, A13, A23, A24).

przykład plakatu w formacie B1
707x1000 – pion



przykład plakatu w formacie B1
1000x707 – poziom



UWAGA! Wymiary podane w milimetrach

SKALA: 10%

MATERIAŁY PROMOCYJNE

PLAKAT FORMATU B0, B1, B2 INSTYTUCJI PODLEGŁYCH

Plakat jest ważnym elementem kształtującym wizerunek instytucji. Składa się z części graficznej (u góry – w wersji pionowej, po stronie prawej – w wersji poziomej), przeznaczonej na materiał ilustracyjny oraz części merytorycznej (u dołu – w wersji pionowej, po stronie lewej – w wersji poziomej), z miejscem na hasło, treść oraz logo instytucji.

Logo instytucji podległych Miastu Olsztyn powinno znaleźć się w wyznaczonym miejscu.

Maksymalny rozmiar Logo instytucji podległej nie powinien przekroczyć 87 mm wysokości oraz 185 mm szerokości w przypadku formatu B0; 61 mm wysokości oraz 130 mm szerokości w przypadku formatu B1; 43 mm wysokości oraz 92 mm szerokości w przypadku formatu B2.

Kolorystyka ulotki powinna być zgodna z kolorystyką prezentowanej instytucji, ustaloną przez jej księgę identyfikacji.

przykład plakatu w formacie B1
707x1000 – pion



przykład plakatu w formacie B1
1000x707 – poziom



UWAGA! Wymiary podane w milimetrach

SKALA: 10%

MATERIAŁY PROMOCYJNE

PLAKAT FORMATU B0, B1, B2 BUDOWA I PROPORCJE

Rozmiary symboliki miejskiej wytycza nam relacja pola konstrukcyjnego w stosunku do wysokości arkusza „h”.

Wielkość Arkusza	Wysokość stopki przy układzie pionowym	Wysokość stopki przy układzie poziomym
B0	1/2 h	1/5 h
B1	1/2 h	1/5 h
B2	1/2 h	1/5 h

Budowa i proporcje symboliki miejskiej z polem konstrukcyjnym przedstawia karta A.34

Plakat formatu B0

- 1 – Myriad Pro Regular – 185 pkt
- 2 – Myriad Pro Regular – 43 pkt

Plakat formatu B1

- 1 – Myriad Pro Regular – 130 pkt
- 2 – Myriad Pro Regular – 30 pkt

Plakat formatu B2

- 1 – Myriad Pro Regular – 90 pkt
- 2 – Myriad Pro Regular – 21 pkt

UWAGA! Wymiary podane w oparciu o wysokość arkusza – „h”

SKALA: 10%

przykład plakatu w formacie B1
707x1000 – pion



pole konstrukcyjne

przykład plakatu w formacie B1
1000x707 – poziom



1/5 h

MATERIAŁY PROMOCYJNE

ULOTKA POD WYKROJNIK

Wykrojnik służy do tworzenia ulotek w postaci liścia o wymiarach 120x120 mm. Podczas przygotowywania ulotki pod wykrojnik należy pamiętać o zachowaniu pola spadu o rozmiarze 5 mm z każdej ze stron.

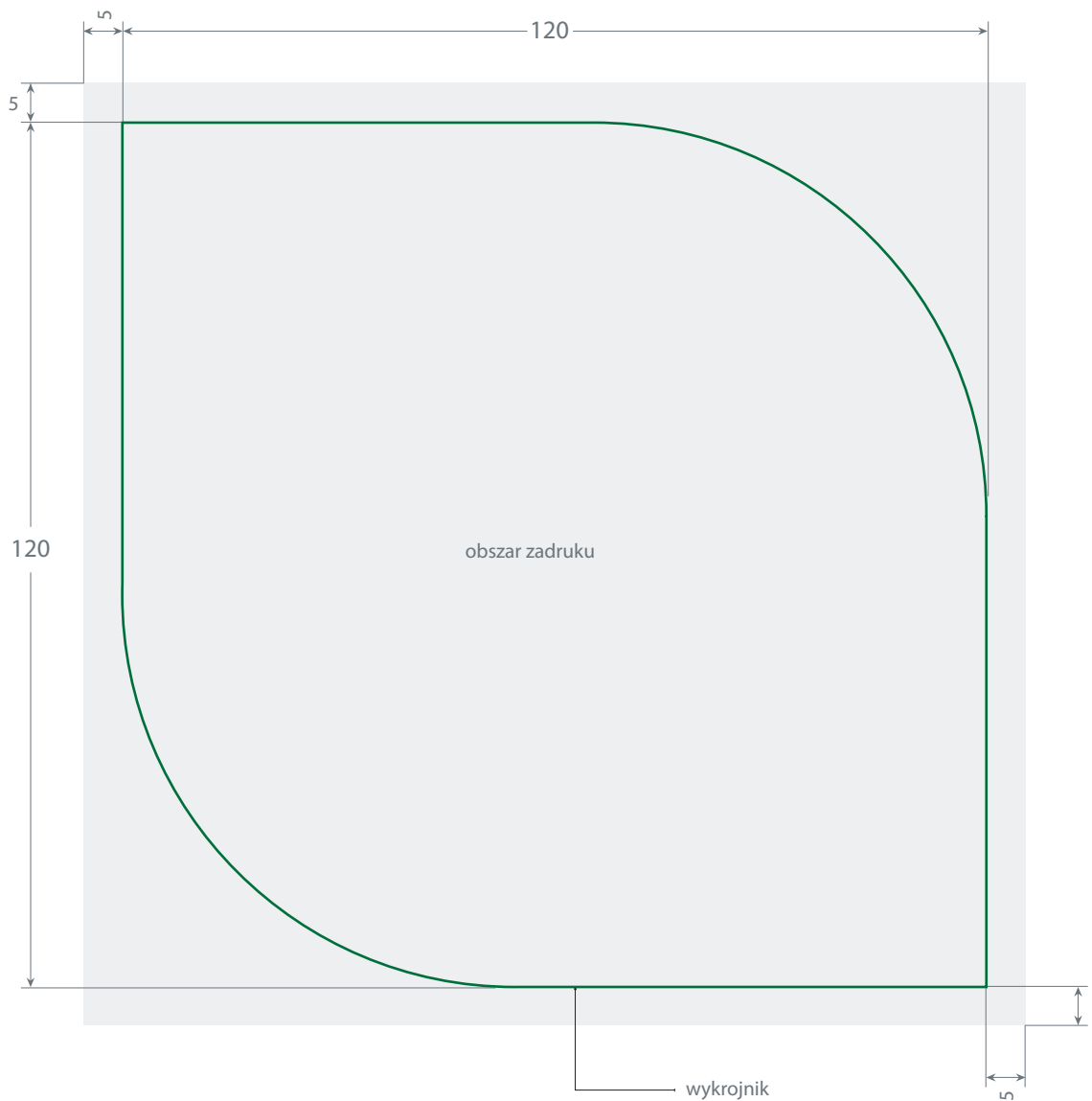

UWAGA! Wymiary podane w milimetrach
SKALA: 100%

MATERIAŁY PROMOCYJNE

ROLLUP MIEJSKI

Rollup jest materiałem promocyjnym służącym do prezentacji instytucji. Składa się z części graficznej (u góry), przeznaczonej na materiał ilustracyjny oraz części merytorycznej (u dołu) z miejscem na hasło, logo oraz adres instytucji.

Rollup powinien być używany zgodnie z kolorystyką podstawową ujętą na kartach A11, A22. W przypadku, gdy zastosowanie wersji pełnokolorowej jest niemożliwe ze względów technologicznych bądź estetycznych dopuszczalne jest zastosowanie kolorystyki uzupełniającej w wersji pozytywowej (karty A12, A13, A23, A24).

Rollup 85x205



Rollup 100x205



- 1 – Myriad Pro Regular – 350 pkt
- 2 – Myriad Pro Bold – 80 pkt
- 3 – Myriad Pro Regular – 55 pkt
- 4 – Myriad Pro Bold – 70 pkt

UWAGA! Wymiary podane w centymetrach
SKALA: 6%

MATERIAŁY PROMOCYJNE

ROLLUP INSTYTUCJI PODLEGLYCH

Rollup jest materiałem promocyjnym służącym do prezentacji instytucji. Składa się z części graficznej (u góry), przeznaczonej na materiał ilustracyjny oraz części merytorycznej (u dołu) z miejscem na hasło, logo oraz adres instytucji.

Logo oraz adres instytucji podległych Miastu Olsztyn powinny znaleźć się w wyznaczonym miejscu.

Maksymalny rozmiar Logo instytucji podległej nie powinien przekroczyć 16 cm wysokości oraz 34 cm szerokości.

Kolorystyka rollupu powinna być zgodna z kolorystyką prezentowanej instytucji, ustaloną przez jej księgę identyfikacji.

Rollup 85x205



Rollup 100x205



- 1 – Myriad Pro Regular – 350 pkt
- 2 – Myriad Pro Bold – 80 pkt
- 3 – Myriad Pro Regular – 55 pkt
- 4 – Myriad Pro Bold – 70 pkt

UWAGA! Wymiary podane w centymetrach
SKALA: 6%